



EDUCTOUR IN

MYANMAR

THE GOLDEN LAND



CHINA

BHUTAN

NEPAL

INDIA

BANGLADESH

BURMA

VIETNAM

Hong Kong
S.A.R.

Taiwan

LAOS

Macau
S.A.R.

PARACEL
ISLANDS

THAILAND

CAMBODIA

SPRATLY
ISLANDS

Sri
LANKA

BRUNEI

MALDIVES

INDONESIA

MALAYSIA

Dove si va...

La situazione

La dittatura militare per 50 anni.

Negli ultimi anni, sta cambiando molto.

Aung San Suu Kyi premio Nobel per la pace, ieri a Roma da Papa Francesco.



Aung San Suu Kyi



In viaggio nel tempo

I viaggiatori hanno parlato della Birmania. Hanno descritto il fascino delle pagode e degli stupa, la semplicità e la gentilezza di un popolo che non ha nulla, ma che nello stesso tempo è ricchissimo. **E' un viaggio nel passato denso di sensazioni. I fasti del passato, ... la gente, la spiritualità, ... gli sguardi. E' calarsi, veramente, in un'altra dimensione.**

La Gente

**Stupenda.
Gentile.**

Non abbrutita dalla dittatura o dal turismo di massa. E' facile cogliere gli sguardi curiosi di chi osserva per interi minuti, rispettosamente, con **quei profondi occhi scuri.**



La Religione



E' un paese profondamente buddista.

Quanti monaci, quante persone, quante famiglie raccolte in preghiera nei numerosissimi luoghi di culto sparsi un po' ovunque.

Documenti

Passaporto in regola con le normative, con minimo validità 6 mesi ,
e visto (già fatto per tutti da Reporter Live). Si consiglia di fare una
fotocopia del passaporto da tenere in luogo diverso.
No marca da bollo!!!!

Fuso Orario

4 ore e mezza in avanti, rispetto all'Italia.

- **Yangon ore 12.30 - Roma ore 08.00**
- **Yangon ore 22.30 - Roma ore 18.00**

Telefonia e Comunicazioni

E' possibile **affittare una SIM Card** all'arrivo in aeroporto.

Molti hotel oggi hanno connessione **WIFI gratuita** o a pagamento nella lobby e alcuni nelle camere.



Il Clima

Clima tropicale classico: in questo periodo fa molto caldo e inizia la stagione delle piogge.

Le medie stagionali che incontreremo sono:

Yangon:	min 25° - max 33°
Bagan:	min 27° - max 39°
Mandalay:	min 26° - max 35°
Lago Inle:	min 21° - max 31°

Abbigliamento

Abiti casual, primaverili /estivi. Qualcosa di pesante per per A/C. Nei templi e pagode è **obbligatorio** andare a **piedi nudi** (senza calze) ed avere un **abbigliamento discreto** (evitare canottiere / shorts / minigonne, scollature ampie). Utile portare un paio di sandali oltre che un **k-way**.

Occhiali da sole

Foularino

Abbigliamento
Leggero

Bermuda

*Con costumino sotto ...
non si sa mai!!*

Sandali



Valuta e Cambio

Il cambio "non ufficiale" del **kyat** (si pronuncia "ciat") è in continuo mutamento. Limitare il cambio in kyat al minimo (100 usd p.p.), visto che è difficile riconvertirli in dollari alla partenza. **Non esistono bancomat o simili!!!**

In Birmania **da non molto è possibile l'uso delle carte di credito**. Le banconote devono essere "nuove" (quelle vecchie o rovinate, scritte, sporche in Birmania non sono accettate) L'**Euro** viene spesso cambiato alla pari del dollaro, cosa non conveniente. **La guida vi suggerirà la soluzione migliore per cambiare.**

Acquisti

E' **proibita** l'esportazione ufficiale d'antichità. Molta attenzione nell'acquisto di **gioielli e pietre preziose** nei vari mercati (Scott market Yangon, venditori ambulanti a Bagan etc.) visto che girano molte pietre false, ottime imitazioni. Consigliamo perciò acquistare le famose pietre preziose solo in negozi di fiducia che offrono **la garanzia rimborso**, saremo lieti di darvi tali indicazioni al vostro arrivo.





Le Mance

La generosità, specialmente in Asia, è considerata una virtù, e per i buddhisti un'occasione per guadagnarsi meriti per una migliore incarnazione nella prossima vita. Dare offerte nei monasteri, mance agli autisti, guide, camerieri etc. è considerata regola naturale di comportamento, ed è quindi attesa.

La Sicurezza

In Myanmar la delinquenza è decisamente **rara**; scippi, rapine specie nei confronti degli stranieri non sono un fatto comune. Le occasioni possono indurre in tentazione perciò applicare le regole del buon senso. In camera utilizzate la cassaforte oppure quella della reception dell'hotel.

Sconsigliamo vivamente di viaggiare con gioielli o altri oggetti di valore. Non servono a nulla se non ad attirare l'attenzione dei malintenzionati.



A Tavola

Si ricorda avrete la Pensione Completa.

Troverete **cucina birmana, indiana e cinese.**

Il **riso** è onnipresente e accompagna ogni portata. (no pane). Da buon paese orientale quale è, si fa largo uso di spezie, (chilli e curry) e di aglio. Si trova buon **pesce** d'acqua dolce. Buona la **frutta** (banane papaie angurie e ananas), presente in buona parte dei nostri ristoranti. E' comunque acquistabile nei mercati, e spesso, lungo le strade. Avrete anche il piacere di assaggiare alcuni **frutti strani**, molto gustosi, ma dai nomi irripetibili.

Elettricità

Il voltaggio è di **220/230 volts**. In Birmania le prese di corrente elettrica sono di tipo diverso da quelle in uso in Italia. Occorre munirsi dell'adattatore. Suggeriamo di portate anche una **“ciabatta”** per i vostri vari device (smartphone, camera, videocamera, etc...)



Consigli Sanitari

Assicurazione Sanitaria inclusa.

Non sono obbligatorie vaccinazioni.

Suggeriamo di portare con sé scorta sufficiente di medicinali abituali. E' buona norma avere con sé anche la ricetta medica, se tradotta in inglese. Vi evita di avere problemi in caso di necessità. Un piccolo pronto soccorso da viaggio **Antibiotico a largo spettro, disinfettante intestinale, medicine di uso comune.** (antifebbrili, antidolorifici, antidiarroici, disinfettanti, cerotti, etc. Vi potrà essere consigliato dal Vostro medico). Munirsi di **repellente per zanzare.** In caso di bisogno, ogni albergo è convenzionato con un dottore locale.

N.B. Consigliamo di viaggiare con copia della cartella clinica in caso di gravi patologie (by pass etc.) e di portare comunque con sé le medicine abituali (in borsa a mano, NO in valigia!)

I Bagagli

Vi verranno forniti **etichette bagaglio** “Reporter”, che dovranno essere compilati con il proprio nome e indirizzo. Questo faciliterà le operazione di facchinaggio, e controllo. Portarsi nel bagaglio a mano **un paio di cambi biancheria/vestito**, in caso di mancato arrivo della valigia con il volo internazionale, in modo da non essere completamente sprovvisti di tutto i giorni di attesa del recupero bagaglio. Si suggerisce di leggere la “**Lista Madre**” contenuto nel file “Notizie utili e come fare il bagaglio”.

Pesi e Misure

Bagaglio da stiva:

la franchigia bagaglio da spedire è di **25 kg**
(20 kg per i voli interni)

Bagaglio a mano:

E' consentito portare a bordo un collo di bagaglio a mano, più una borsa per il laptop o una borsa da donna.

Il peso massimo di ogni collo é di **7 kg**. Le dimensioni del collo di bagaglio a mano principale non devono superare **36 cm x 56 cm x 23 cm**, comprese ruote, tasche e maniglie.

Front view

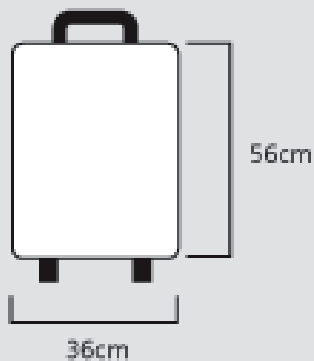

Side view

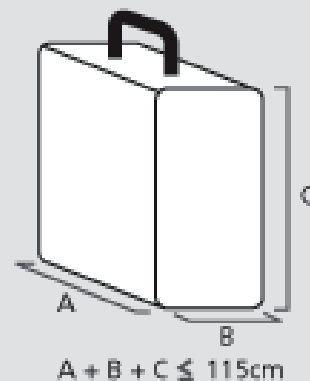



In Volo



Noi voleremo con :



La Birmania è lontana!!!

Fate gli esercizi fisici consigliati e bevete molta acqua.

Durante i voli la compagnia offre i soliti pasti “buoniabestia”!!!

Durante il viaggio vi saranno **consegnati due moduli**. Lo scalo a Doha sia in andata che ritorno ci permetterà di staccare la lunga distanza con qualche ora nel suo ottimo aeroporto.

Per la cultura locale ogni forma di esternazione di sentimenti è considerata estremamente volgare e maleducata. Se doveste avere un problema, **cercate di non arrabbiarvi** ma risolvete la cosa con calma. **Sorrisi e dolcezza porteranno più frutto.** E' offensivo: toccare la testa delle persone, puntare con i piedi per indicare persone o case o templi, ecc.. **Le donne** non possono toccare i monaci o stargli accanto, o sedersi in posti davanti o in posizione più elevata di dove siede il monaco.

Ricordiamoci che siamo "ospiti"!!!!



Comportamento

Mappa

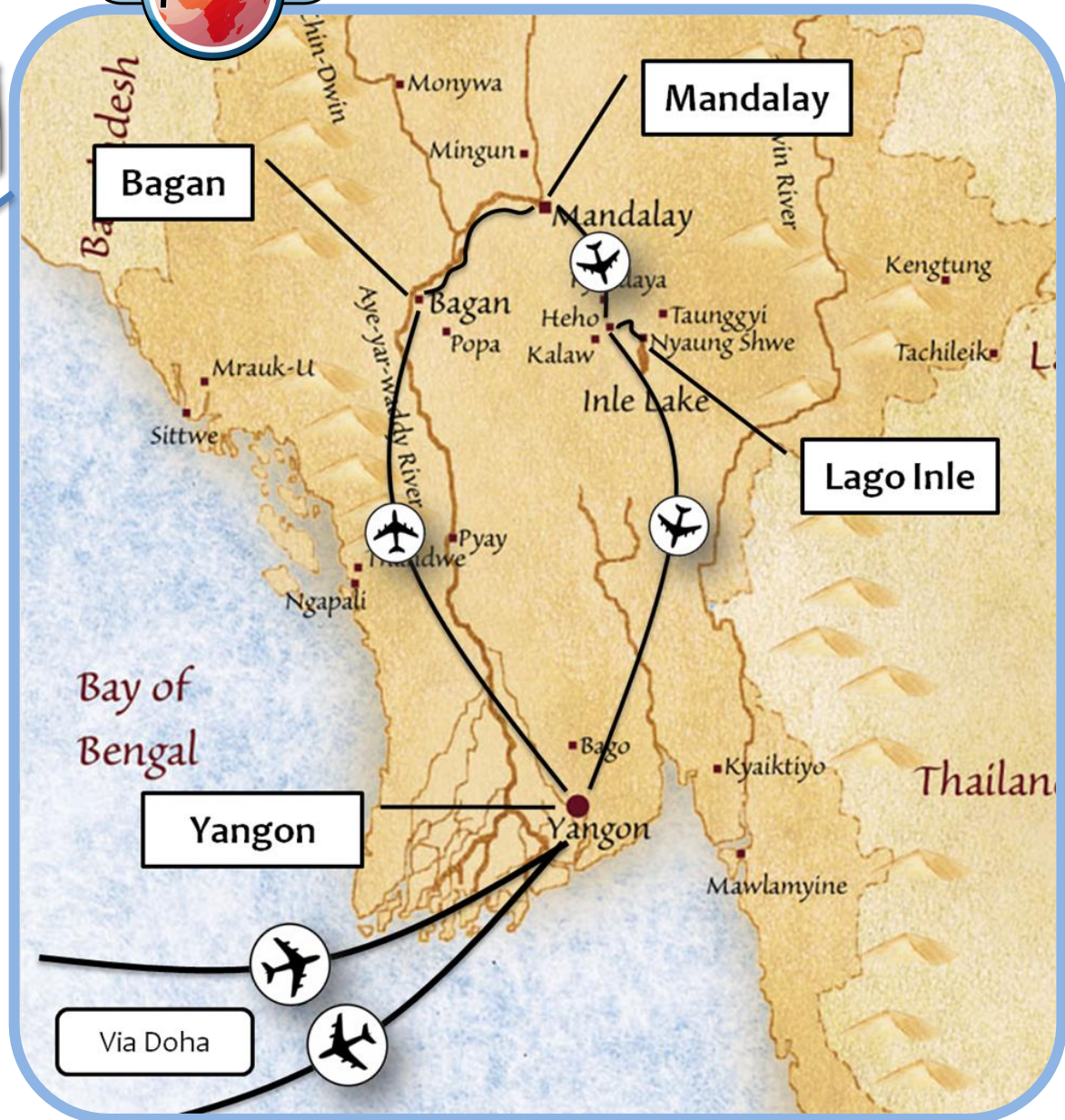
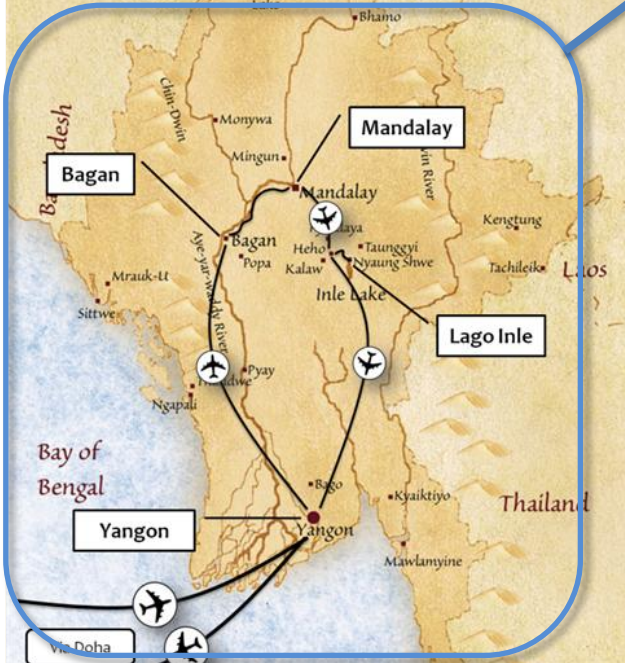

Convocazione

VENERDÌ 12 MAGGIO 2017

ore 8.00

Roma Fiumicino

Partenze
internazionali

Terminal 3

banchi check-in



Si raccomanda la massima puntualità!!!





I Voli

Voli con partenza da Roma



Volo	Data	Partenza / Destinazione	Orario (in ora locale)	Durata
QR 116	12 MAY	Roma (FCO) - Doha (DOH)	10:30 - 17.00	h 05.30
QR 918	12 MAY	Doha (DOH) - Yangon (RGN)	21:05 - 06:25+1	h 05.50
QR 919	20 MAY	Yangon (RGN) - Doha (DOH)	08:10 - 11:10	h 06.30
QR 113	20 MAY	Doha (DOH) - Roma (FCO)	14:35 - 19:45	h 06.10



“Ed ecco ergersi all’orizzonte un mistero dorato, una splendida, luccicante meraviglia che fiammeggiava sotto il sole, con una forma che non era quella di una cupola musulmana né di una guglia di un tempio hindu.

“Quella è la vecchia Shwedagon” disse il mio compagno di viaggio.

La cupola dorata disse: “ Questa è la Birmania, e sarà diversa da ogni altra terra che tu possa aver conosciuto”

**Rudyard Kipling, Letters from
the East (1898)**

HOTEL SEDONA 5* YANGON



HOTEL TREASURE 4* BAGAN



HOTEL EASTERN PALACE 5* MANDALAY

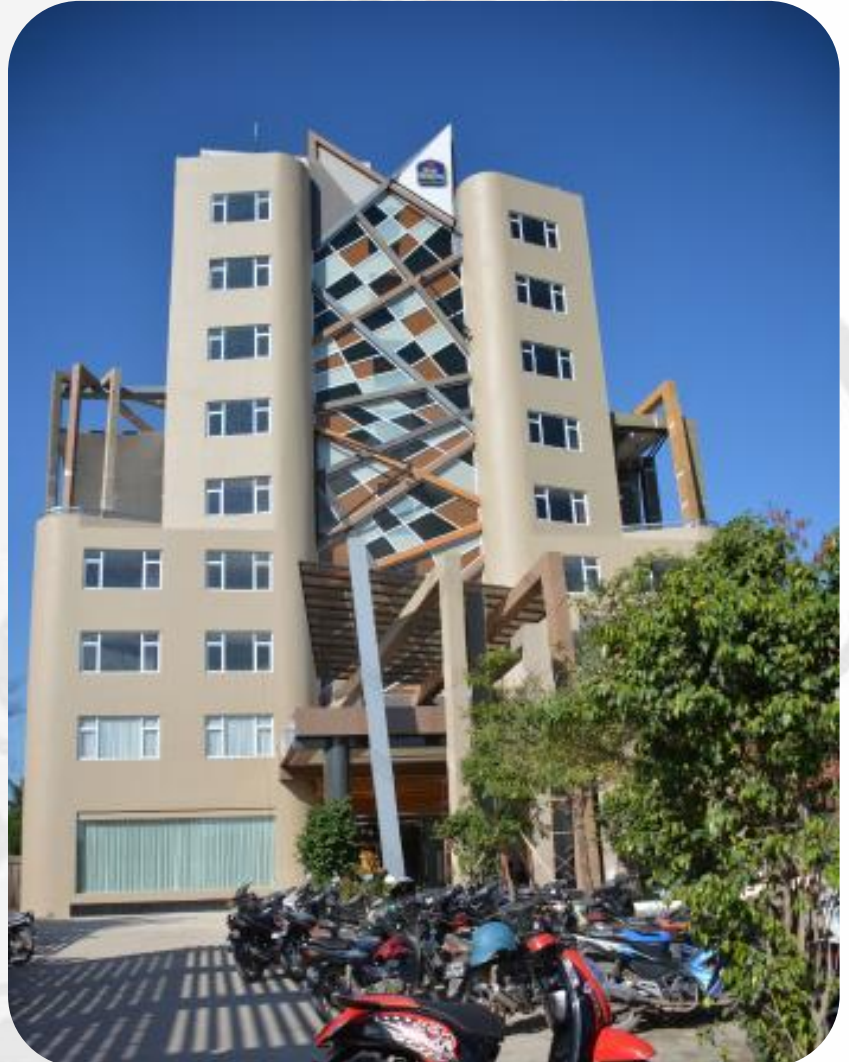

SANCTUM INLE RESORT 5* INLE LAKE





Materiale e info

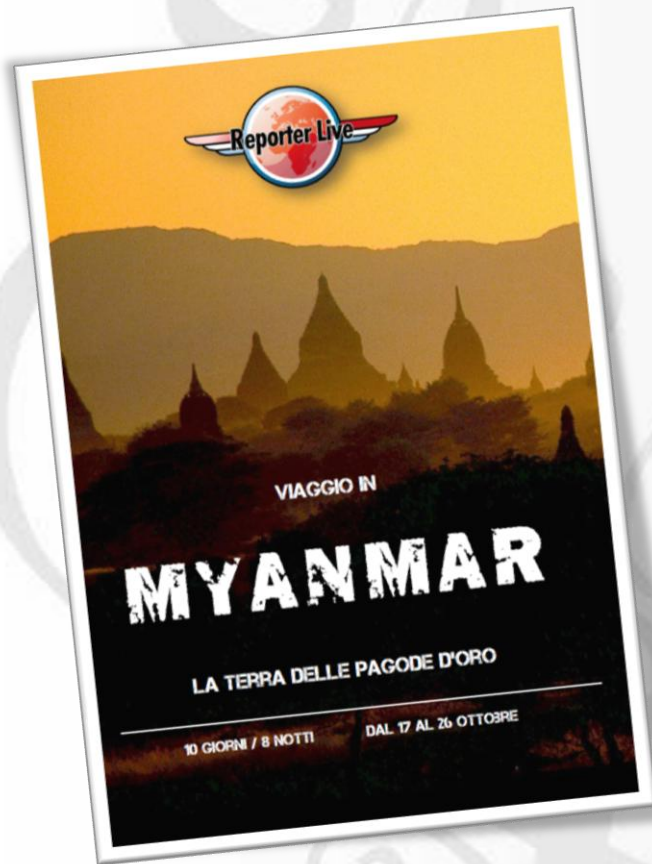



Il vostro Tour Leader



Andrea Schincaglia

Da non dimenticare

- **Passaporto**
- **Fotocopia passaporto**
- **Contanti (Euro o Dollari)**
- **Farmacia personale**
- **Vestiti adeguati**
- **Scarpe comode**
- **K-way**
- **Foulardino**



- **Tappi per orecchie**
- **Occhiali da sole**
- **Cappellino**
- **Crema igienizzanti**
- **Costumino**
- **Adattatore**
- **Tanta pazienza**
- **... e sorrisi!!!!!!!**



Buon Viaggio

...Ci sono viste al mondo dinanzi alle quali uno si sente fiero di appartenere alla razza umana. Pagan all'alba è una di queste. Nell'immensa pianura, segnata soltanto dal baluginare argenteo del grande fiume Irrawadi, le sagome chiare di centinaia di pagode affiorano lentamente dal buio e dalla nebbia: eleganti, leggere; ognuna come un delicato inno a Buddha. Dall'alto del tempio di Ananda si sentono i galli cantare, i cavalli scalpicciare sulle strade ancora sterrate. E' come se una qualche magia avesse fermato questa valle nell'attimo passato della sua grandezza.

Tiziano Terzani: "In Asia"